











# Instructions d'Assemblage

**Attention : Vous devez lire ce document avant d'assembler**

## Soins et Maintien

- ⊘  • Pas pour usage commercial. Pour usage résidentiel seulement.
- ✓  • Les meubles peuvent rayer le sol. Nous vous recommandons d'utiliser des patins de meubles pour protéger votre sol.
- ⊘  • Ne pas mettre les objets chauds sur la surface de la fourniture.
- ⊘  • Ne pas laver la fourniture avec les détergents ou cires durs.
- ⊘  • Ne pas exposer la fourniture à la lumière directe du soleil.
- ⊘  • Ne pas mettre la fourniture proche de la ventilation air chaude ou air froide.
- ⊘  • Ne pas écrire sur la fourniture sans une barrière matelassée pour protéger la surface.
- ⊘  • Ne pas mettre la meuble à l'extérieur. Pour usage intérieur seulement.
- ⊘  • Les taches peuvent être enlevés avec une solution de savon doux et un chiffon humide.
- ⊘  • Les enfants ne doivent pas monter ou sauter sur la meuble.
- ✓  • Laver la poussière et les déversements avec un tissu propre, non coloré et non pelucheux.

Veuillez consulter le cadre du siège pour les packs de quincaillerie et les pieds.



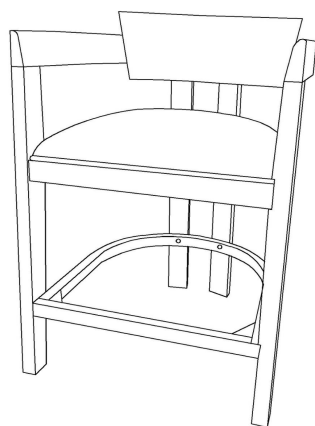





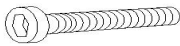

# TABOURET DE BAR

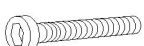

## Liste des Pièces

Étiquette	Image	Description	QTé
<b>A</b>		Jambe	<b>1</b>
<b>B</b>		Jambe	<b>1</b>
<b>C</b>		Jambe	<b>1</b>
<b>D</b>		Jambe	<b>1</b>
<b>E</b>		Accoudoir	<b>1</b>
<b>F</b>		Accoudoir	<b>1</b>
<b>G</b>		Coussin de siège	<b>1</b>
<b>H</b>		Dossier de chaise	<b>1</b>
<b>I</b>		Cadre inférieur	<b>1</b>

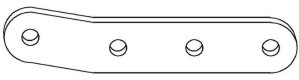
## Liste des Pièces Détachées

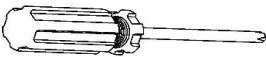
Étiquette	Image	Description	QTé
①		Clé Allen (M8)	1
②		Boulon (M8x45mm)	7
③		Boulon (M8x83mm)	7
④		Rondelle ressort (M8)	14
⑤		Rondelle plate (M8)	14
⑥		Clé Allen (M6)	1
⑦		Boulon (M6x38mm)	3
⑧		Rondelle ressort (M6)	3
⑨		Rondelle plate (M6)	3
⑩		Autocollant de trou	3
⑪		Tenon en bois (Φ10x40mm)	3
⑫		Fer (80x15x1.5mm)	2
⑬		Vis (Φ8x19mm)	9
⑭		Vis (Φ9x45mm)	5
⑮		<b>Tournevis (non fourni)</b>	1

## Préparation d'Assemblage

Avant de commencer l'assemblage:

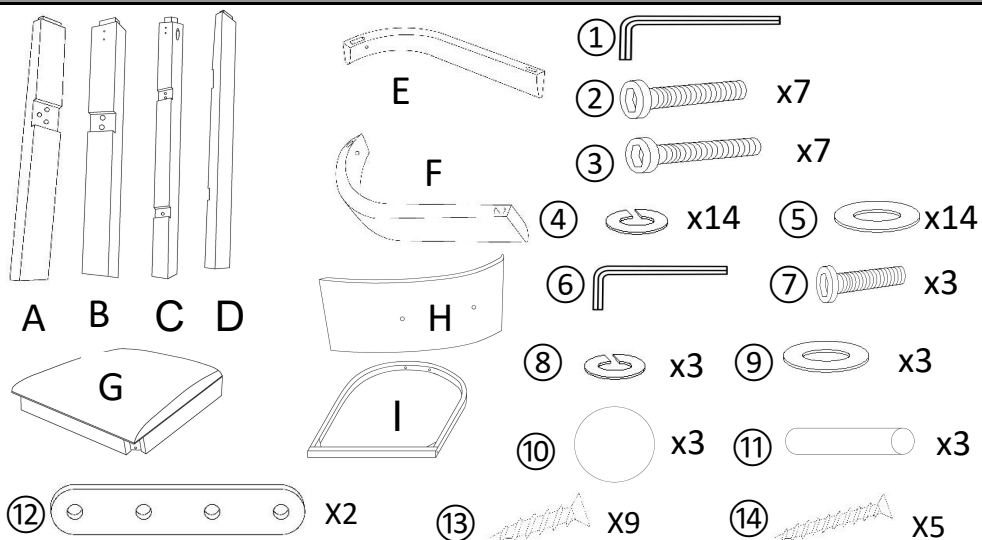

- Lire les instructions en entier.



- Avoir deux adultes disponibles pour l'assemblage



- Ne pas faire l'assemblage au sol ou sur un tapis



- Assembler sur une surface non-marquant propre (mousse)



- Garder les emballages jusqu'à la fin de l'assemblage

## Étape d'Assemblage

### Vue d'ensemble

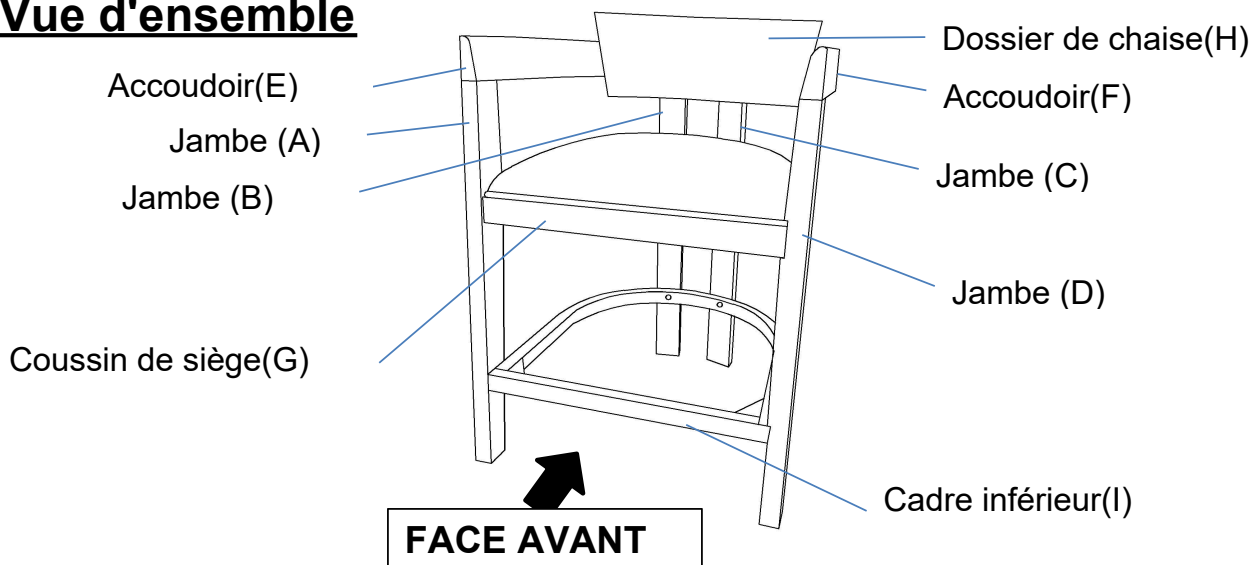

Ce tabouret de bar est composé de plusieurs pièces et son assemblage peut nécessiter jusqu'à 30 minutes. Pour vous donner un aperçu des différentes pièces, l'image ci-dessus vous aidera à les visualiser. Veuillez lire les instructions ci-dessous pour vous familiariser avec les pièces et les étapes avant l'assemblage.

### Étape 1

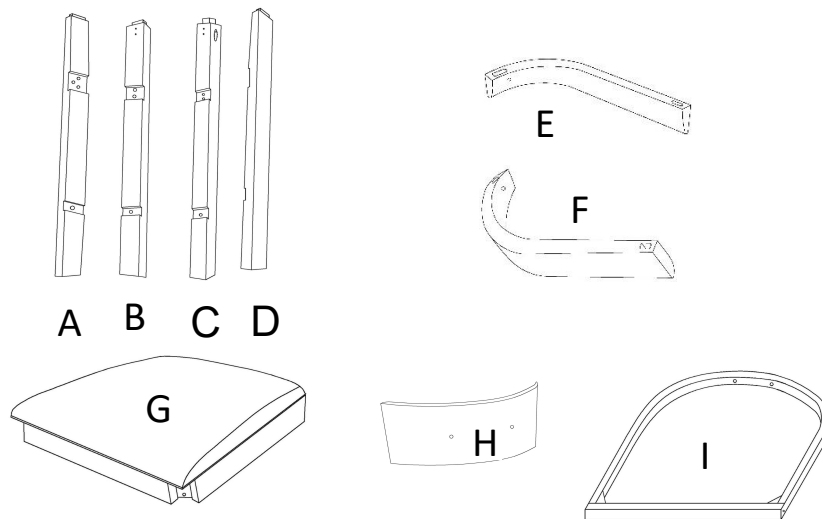

Placez toutes les pièces sur une surface propre et plane.

## Étape 2

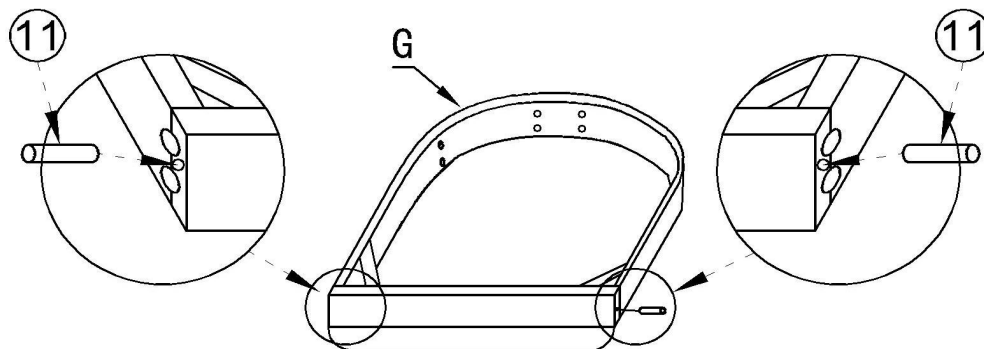

Comme indiqué sur l'image, insérez le tenon en bois (11) dans le trou prévu à cet effet sur le côté du coussin d'assise (G). Placez-le sur une surface propre et douce pour éviter de le rayer ou de l'endommager.

## Étape 3

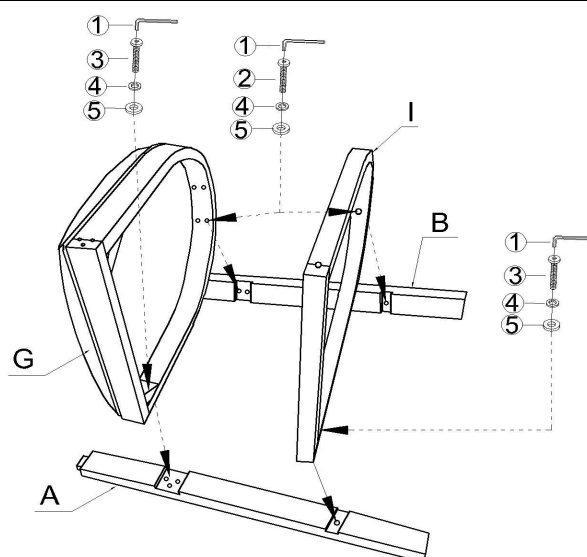

Utilisez la clé Allen (1), les boulons (2) ou (3), les rondelles élastiques (4) et les rondelles plates (5) pour installer le coussin d'assise (G), le cadre inférieur (I) et les deux pieds (A et B), comme illustré ci-dessus. Ne serrez pas complètement les boulons pour le moment.

## Étape 4

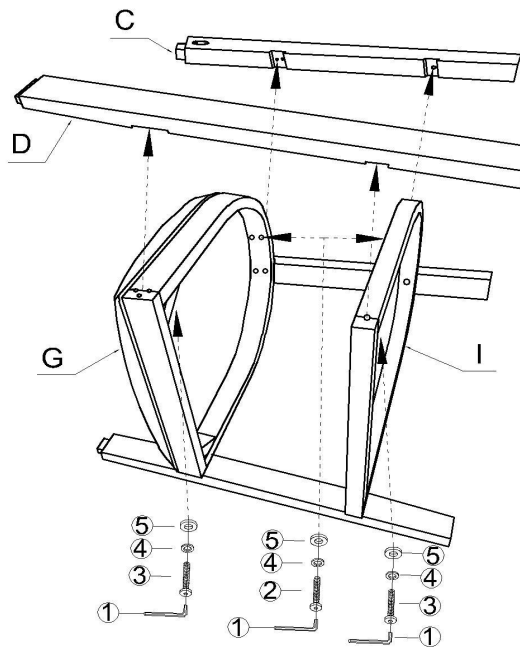

Utilisez la clé Allen (①), les boulons (②) ou (③), les rondelles élastiques (④) et les rondelles plates (⑤) pour installer le coussin d'assise (G), le cadre inférieur (I) et les deux pieds (C et D) comme illustré ci-dessus. Ne serrez pas complètement les boulons pour le moment.

## Étape 5

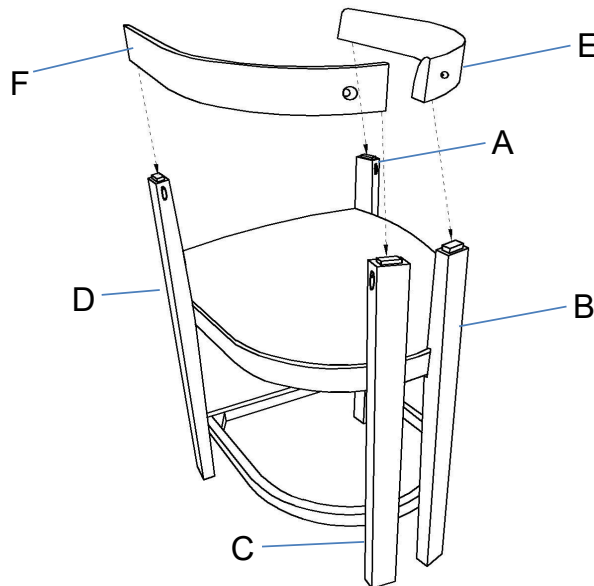

Installez l'accoudoir de la chaise (E) et (F) comme indiqué sur la figure ci-dessus sur le pied de la chaise (A), (B), (C) et (D).

## Étape 6

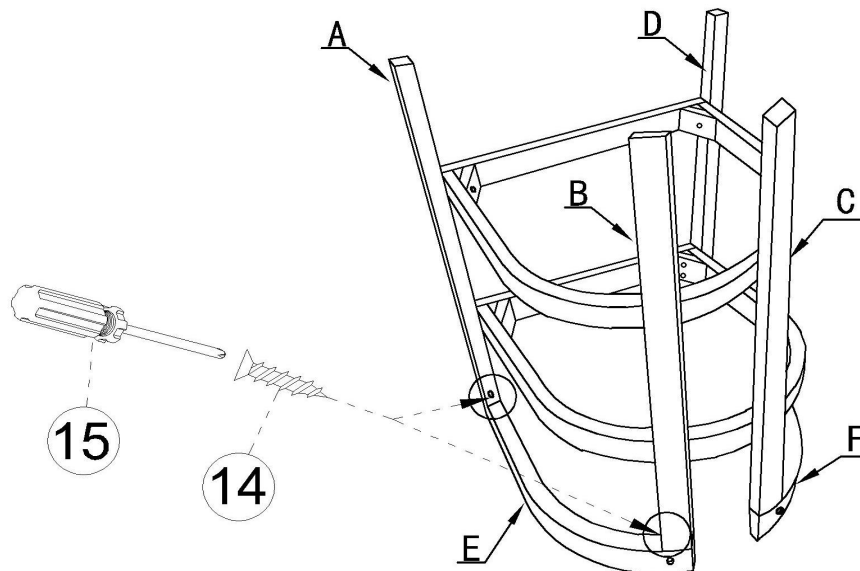

Fixez l'accoudoir (E), (F) comme indiqué sur la figure ci-dessus au pied de la chaise (A), (B), (C) et (D) avec les vis (14) et le tournevis (15).

## Étape 7

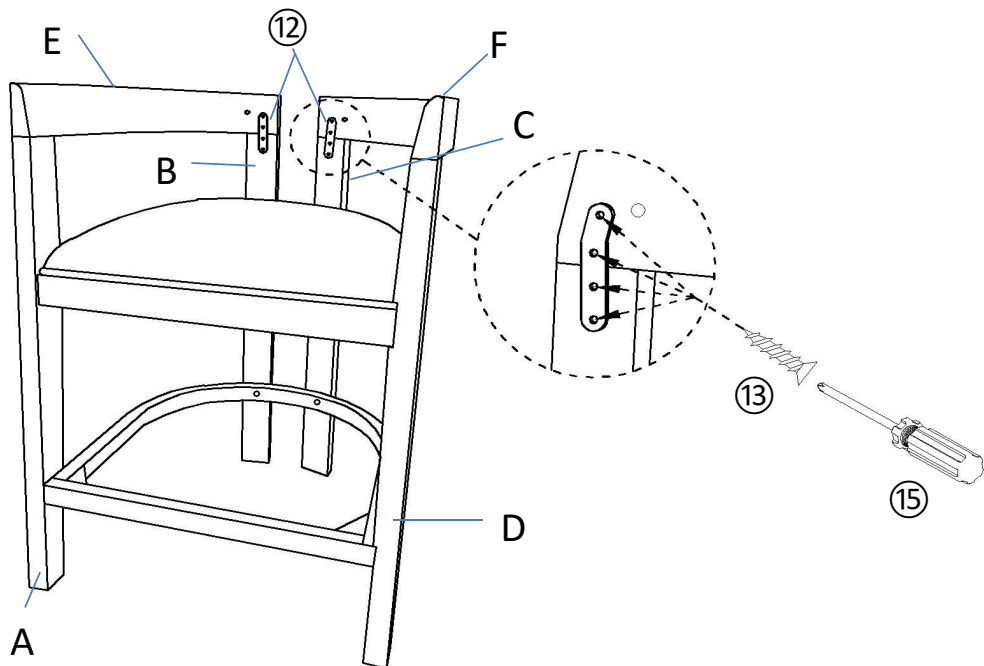

Using the Iron (12) to secure Chair Armrest(E), (F) and Chair Leg (B), (C) with Screw (13) and Screwdriver (15) as shown in the figure above.

## Étape 8

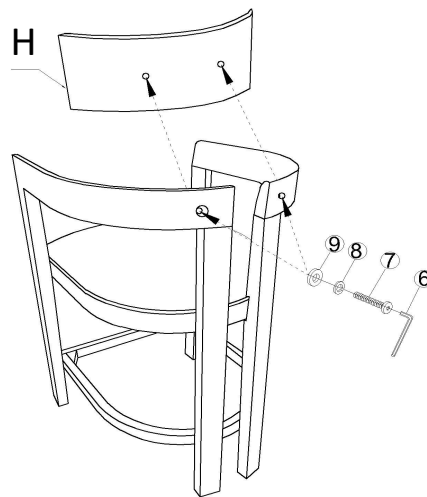

Installez le dossier de chaise (H) comme indiqué sur la figure ci-dessus à l'aide de la clé Allen (⑥), des boulons (⑦), des rondelles élastiques (⑧) et des rondelles plates (⑨).

**Ne serrez pas complètement les boulons pour le moment.**

## Étape 9

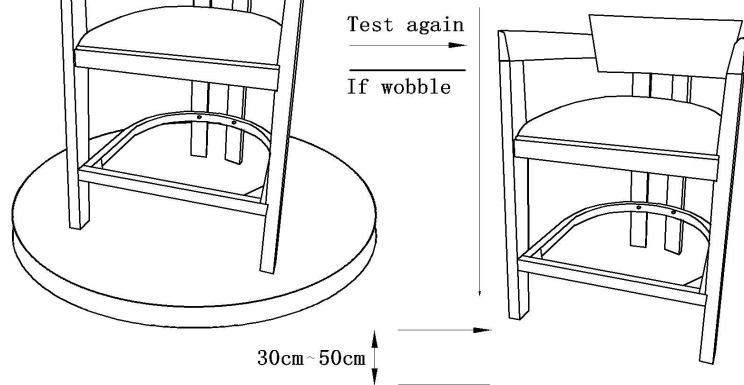

Placez le tabouret de bar sur une surface plane pour vérifier son inclinaison. S'il vacille, soulevez-le à environ 30 à 50 cm du sol. Gardez vos pieds et vos orteils à bonne distance de la zone de chute. Lâchez le tabouret de bar librement et verticalement, les quatre pieds touchant le sol simultanément.

Ce test de chute permet de vérifier que tous les boulons et les espaces sont parfaitement alignés.

Retestez la planéité sur une surface plane.

Si aucune oscillation n'est constatée, resserrez tous les boulons.

Lors du serrage des boulons, serrez-les successivement.

Ne serrez pas complètement un boulon avant de passer au suivant. Cela pourrait déformer le cadre.

Si l'oscillation persiste, desserrez les boulons et effectuez le même test de chute.

## **Étape 10**

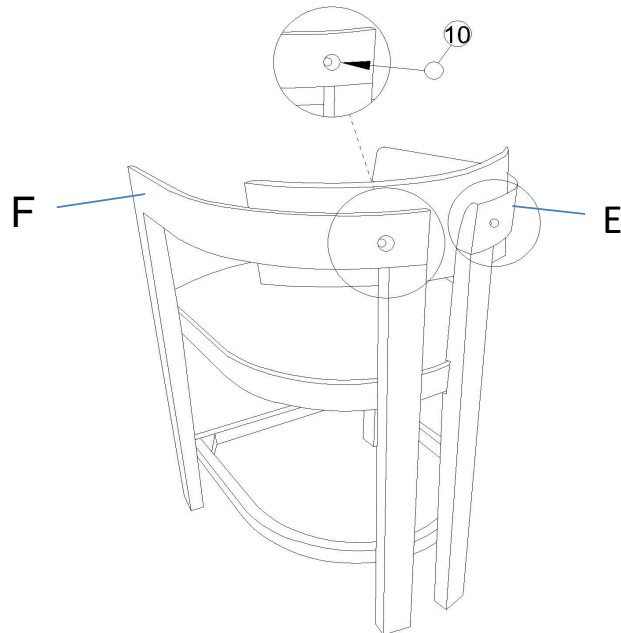

**Comme indiqué sur la figure, collez l'autocollant du trou (10) sur la fente du boulon sur les deux accoudoirs (E et F).**

## **Étape 11**

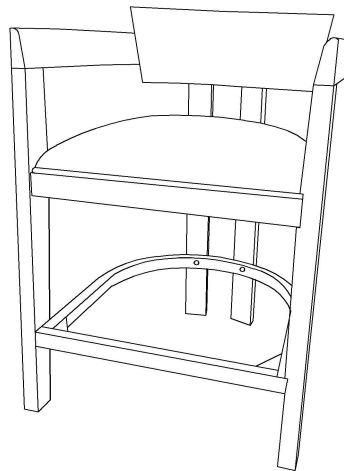

**Votre tabouret de bar est prêt à l'emploi.  
Ce tabouret de bar ne peut être utilisé que sur une surface plane et horizontale.**