











Instructions d'Assemblage

Attention : Vous devez lire ce document avant d'assembler

Soins et Maintien

- ⊘  ● Pas pour usage commercial. Pour usage résidentiel seulement.
- ✓  ● Les meubles peuvent rayer le sol. Nous vous recommandons d'utiliser des patins de meubles pour
- ⊘  ● Ne pas mettre les objets chauds sur la surface de la fourniture.
- ⊘  ● Ne pas laver la fourniture avec les détergents ou cires durs.
- ⊘  ● Ne pas exposer la fourniture à la lumière directe du soleil.
- ⊘  ● Ne pas mettre la fourniture proche de la ventilation air chaude ou air froide.
- ⊘  ● Ne pas écrire sur la fourniture sans une barrière matelassée pour protéger la surface.
- ⊘  ● Ne pas mettre la meuble à l'extérieur. Pour usage intérieur seulement.
- ⊘  ● Les taches peuvent être enlevés avec une solution de savon doux et un chiffon humide.
- ⊘  ● Les enfants ne doivent pas monter ou sauter sur la meuble.
- ✓  ● Laver la poussière et les déversements avec un tissu propre, non coloré et non pelucheux.

S'il vous plaît regarder dans cadre de siège pour les packs de matériel et les jambes.

Les décors sont souvent expédiés dans plusieurs boîtes et peuvent arriver un jour ou deux plus tard.



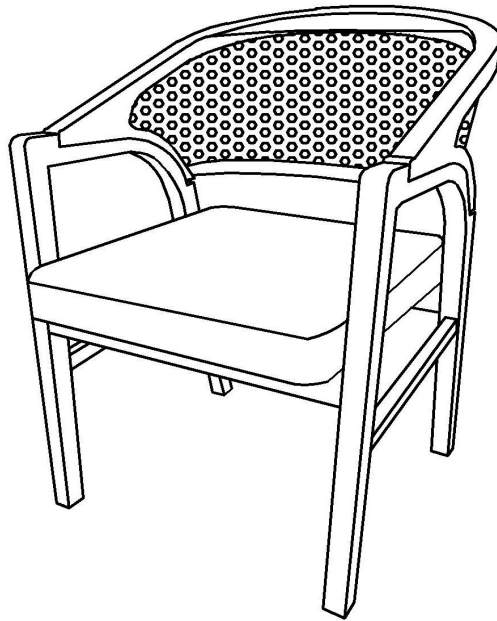

CHAISE

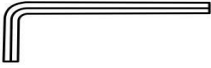
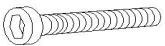

Liste des Pièces

Étiquette	Image	Description	QTé
A	A line drawing of the chair backrest, showing the curved shape and the pattern of small circles.	Dossier de chaise	1
B	A line drawing of the chair seat cushion, showing its rectangular shape and the attachment points on the sides.	Coussin de siège	1
C	A line drawing of the right leg of the chair, showing its curved shape and the attachment points.	Jambe droite	1
D	A line drawing of the left leg of the chair, showing its curved shape and the attachment points.	Jambe gauche	1

Liste des Pièces Détachées

Étiquette	Image	Description	QTé
①		Clé Allen (M6)	1
②		Boulon (M6x32mm)	9
③		Rondelle à ressort (M6)	9
④		Rondelle plate (M6)	9
⑤		Autocollant de trou	5

Préparation d'Assemblage

Avant de commencer l'assemblage:

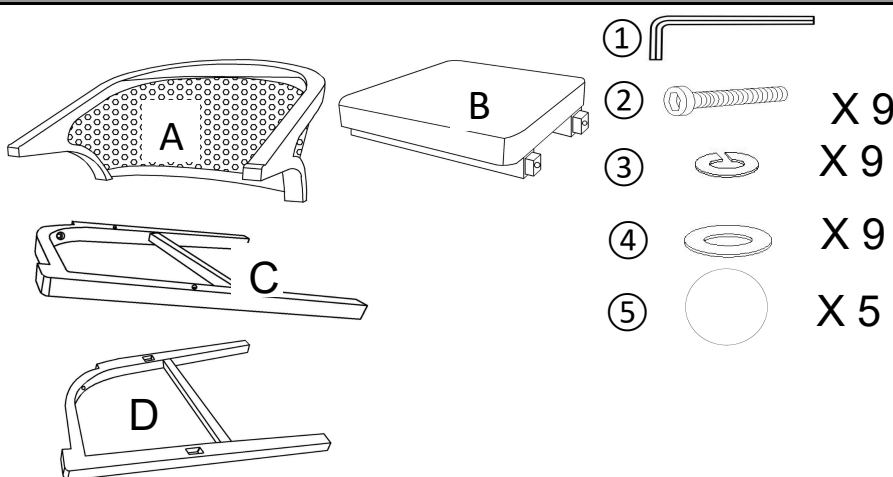

- Lire les instructions en entier.



- Avoir deux adultes disponibles pour l'assemblage



- Ne pas faire l'assemblage au sol ou sur un tapis



- Assembler sur une surface non-marquant propre (mousse)



- Garder les emballages jusqu'à la fin de l'assemblage

Étape d'Assemblage

Vue d'ensemble

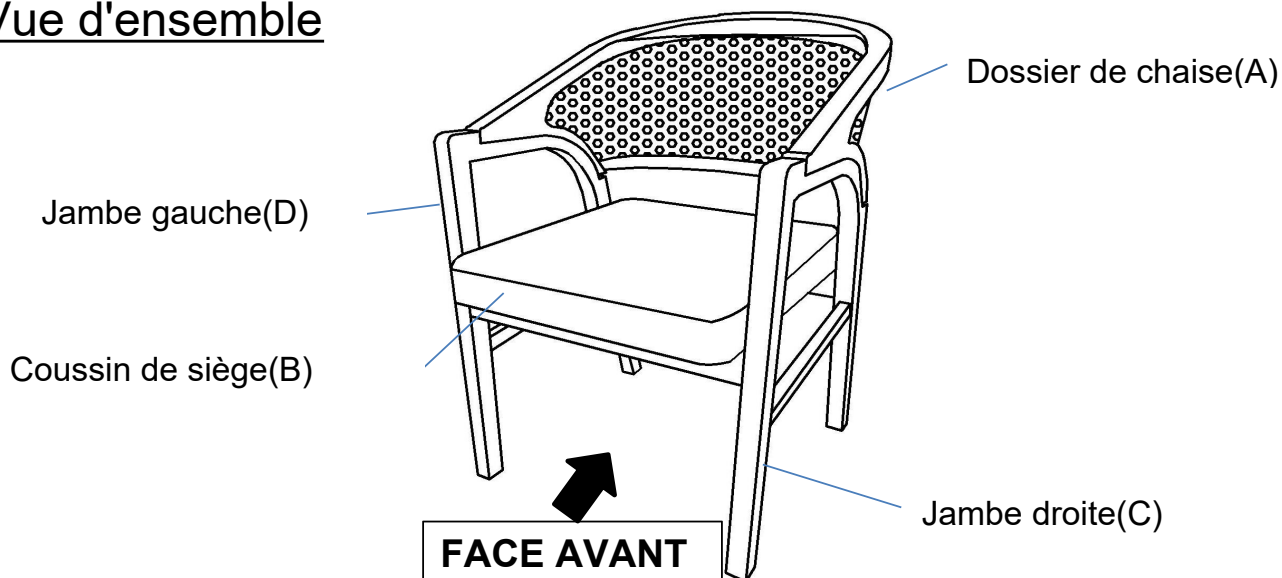

Cette chaise de salle à manger comporte plusieurs parties et peut nécessiter jusqu'à 30 minutes pour être assemblée. Pour vous donner un aperçu des pièces de la chaise de salle à manger, l'image ci-dessus est pour vous aider à mettre les différentes pièces en perspective. Veuillez lire les instructions ci-dessous pour vous familiariser avec les pièces et les étapes avant l'assemblage.

Étape 1

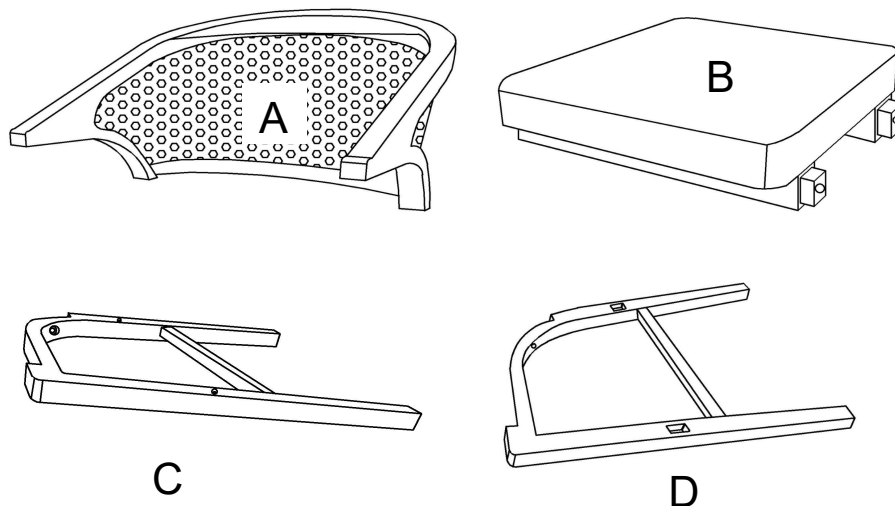

Déballer et placer toutes les pièces sur une surface molle et propre.

Étape 2

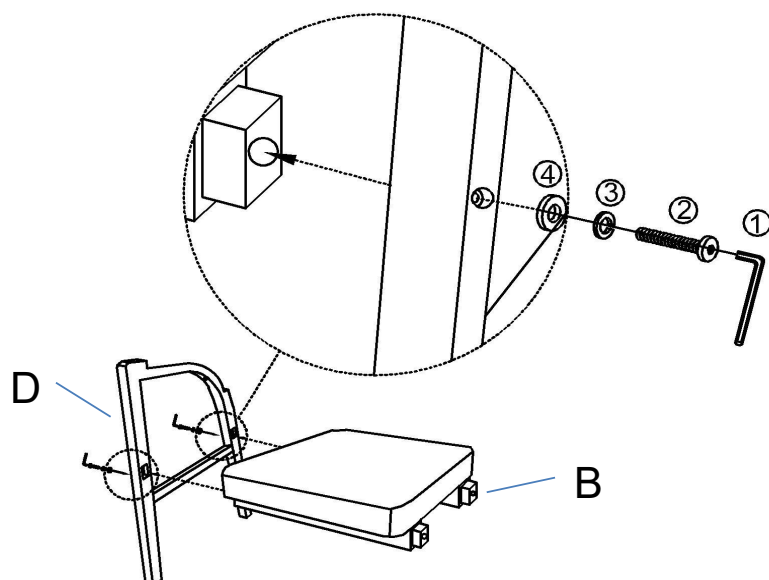

Utilisez la clé Allen (①), les boulons (②), les Rondelle à ressorts (③) et les rondelles plates (④) pour installer le coussin de siège (B) et le Jambe gauche (D) comme illustré sur l'image ci-dessus.

Ne serrez pas complètement les boulons pour le moment.

Étape 3

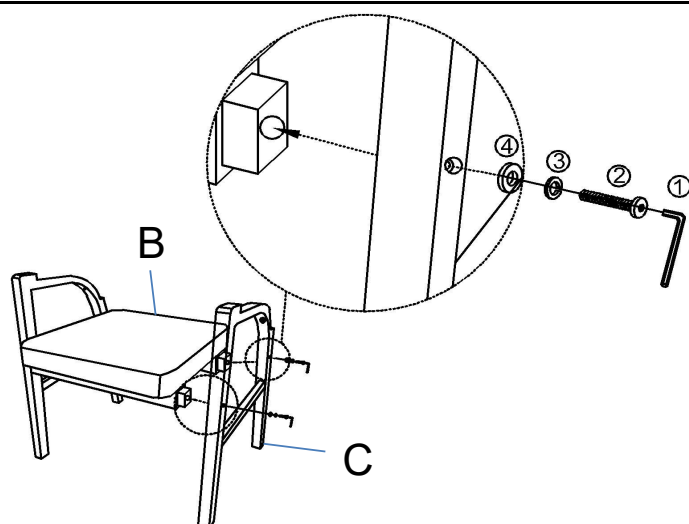

Utilisez la clé Allen (①), les boulons (②), les Rondelle à ressorts (③) et les rondelles plates (④) pour installer le coussin de siège (B) et le Jambe droite (C) comme illustré sur l'image ci-dessus.

Ne serrez pas complètement les boulons pour le moment.

Étape 4

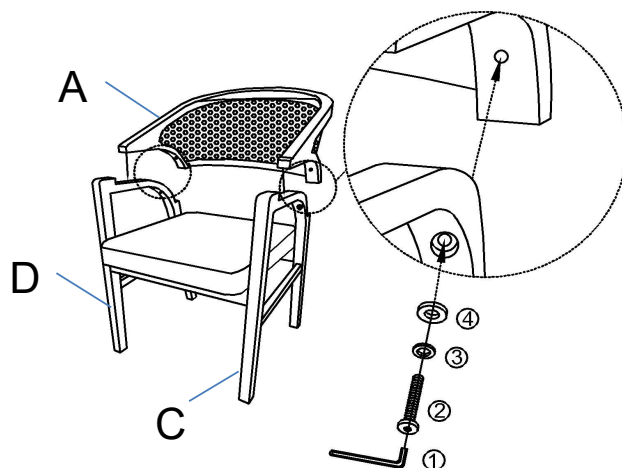

Branchez le dossier de la chaise (A) aux pieds (C) et (D), puis fixez-le avec une clé Allen (①), une boulon (②), une Rondelle à ressorts (③) et une rondelles plates (④).

Ne serrez pas complètement les boulons pour le moment.

Étape 5

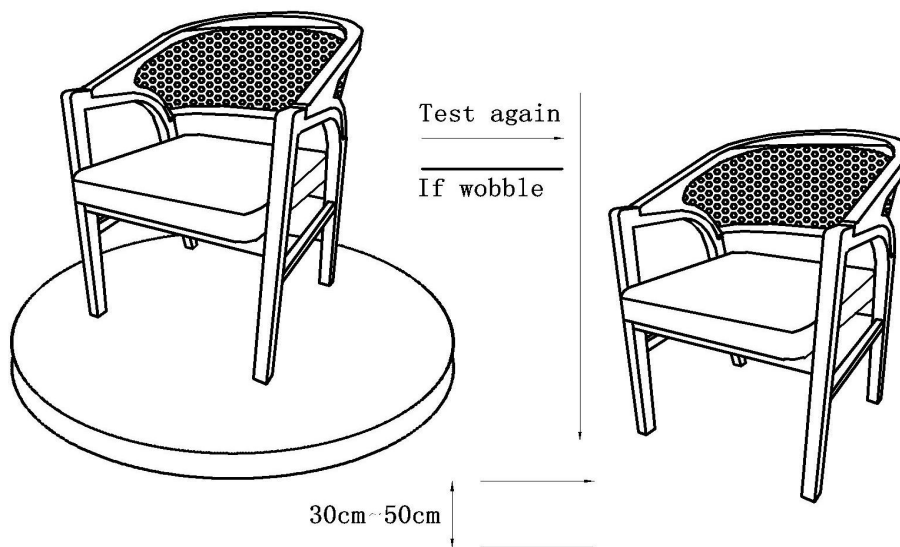

Placez la chaise sur une Surface plane pour vérifier s'il y a des oscillations. Si elle vacille, soulevez la chaise d'environ 30cm à 50cm de haut du sol. Gardez vos pieds et orteils bien loin de la zone de chute. Laissez tomber la chaise librement et verticalement, les quatre jambes frappant le sol en même temps. Cet essai de chute aidera à s'assurer que tous les boulons et les trous atteignent le statut d'alignement complet. Tester à nouveau la régularité sur une Surface plane. Si aucune oscillation n'est trouvée, serrer tous les boulons. Lors du serrage des boulons, serrer séquentiellement. Ne serrez pas complètement les boulons avant de passer au suivant. Cela pourrait déformer le cadre. Si le vélo continue de vaciller, desserrez les boulons et refaites le test de chute.

Étape 6

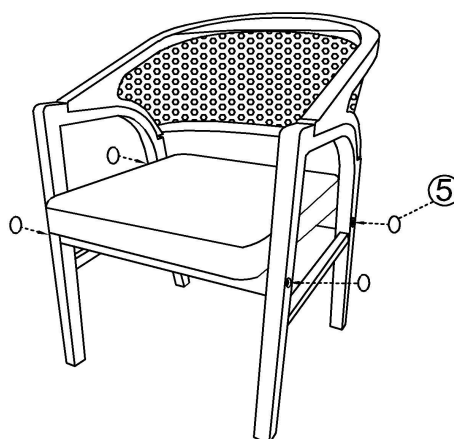

Une fois la chaise complètement nivelée, serrez tous les boulons dans l'ordre, puis utilisez des autocollant de trou (5) pour sceller les trous sur les pieds (C) et (D), comme illustré sur l'image ci-dessus.

Étape 7

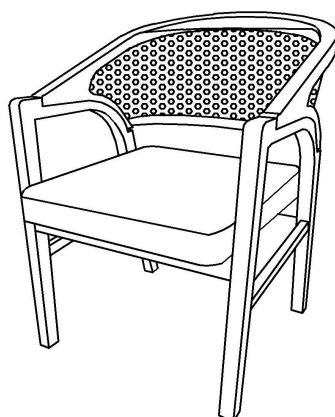

Votre chaise de salle à manger est prête à être utilisée.
Cette chaise de salle à manger ne peut être utilisée que sur une surface plane et de niveau.